



MobiCrane

das komfortable Hebeseystem
mit Mobilitätsgarantie



Small Goods Handling Specialists

MobiCrane bietet Ihnen einzigartige Vorteile:

- ✓ Heben und Manövrieren von Gütern bis 80 kg
- ✓ Auslegegelenkarm in 2.000 mm und 3.000 mm Länge erhältlich
- ✓ Mehrfacheinsatz durch einfachen Standortwechsel mittels Gabelhubwagen oder Stapler
- ✓ Individuelle, einsatzorientierte Greif- bzw. Vakuumwerkzeuge
- ✓ Zwei Ausführungen erhältlich: Eine zur Handtierung mit mechanischen Greifwerkzeugen (MC-M/MCX-M) und eine zur Handtierung mit vakuumtechnischen Greifwerkzeugen (MC-PV/MCX-PV)
- ✓ Keine Umbau- und Installationsmaßnahmen notwendig
- ✓ Sofort einsatzbereit
- ✓ Hebe- und Senkgeschwindigkeit justierbar (modellabhängig, auch stufenlos)
- ✓ Batterien und Ladegerät serienmäßig (während der Handtierung ist kein Anschluss an das Stromnetz notwendig)
- ✓ Patentierte Vakuumtechnik
- ✓ Die Hubbewegung erfolgt mit einem Elektromotor 24 VDC mit Motorbremse zum sicheren Halt der Last

Basis-Vakuum-Einheit



kombinierbar mit z.B.:



Standardgreifer



I-Greifer (zwei Sauger)



H-Greifer (vier Sauger)



Monitor-/Fernsehgreifer



Paket-/Plattengreifer



- ✓ Vakuum-Betriebsbereitschaft durch Druckluftanschluss (mind. 450 l/min an 6 bar) – Verbrauch ausschließlich bedarfsabhängig
- ✓ Sicherheit auf höchstem Niveau: Das Vakuum-Monitor-System garantiert die Überwachung des Vakuumlevels, der AVSG-Ladesensor verhindert Fehlbedienungen beim Hebevorgang
- ✓ Geräuscharmer, verschleißfreier Vakuumejektor
- ✓ Auch als stationäre Einheit mit Festnetzanschluss lieferbar
- ✓ Teleskopmast mit Sicherungsarretierung für bedarfsorientierte, variable Hubhöheneinstellung

Effektives Heben und Bewegen mit dem MobiCrane trägt zur Verringerung von Fehlzeiten und zur Erhöhung der Produktivität bei.



Kartonagengreifer



Fassgreifer



KLT-Greifer



Kistengreifer



Scherengreifer (Sackhantierung)



Schof-/Sackgreifer



EXPRESSO Deutschland GmbH
Antonius-Raab-Str. 19 • 34123 Kassel/Germany
Tel.: +49 5 61 - 95 91-0 • Fax: -138
expressoinfo@JLU.de • www.expresso.de

EXPRESSO Transportgeräte GmbH
Perfektastr. 61/3 • 1230 Wien/Austria
Tel.: +43 1/332 41 41-0 • Fax: -71
office@expresso.at

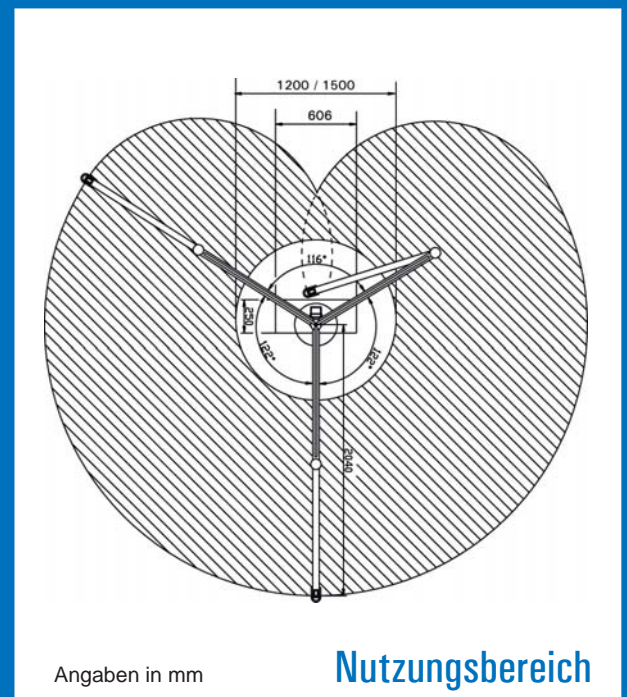
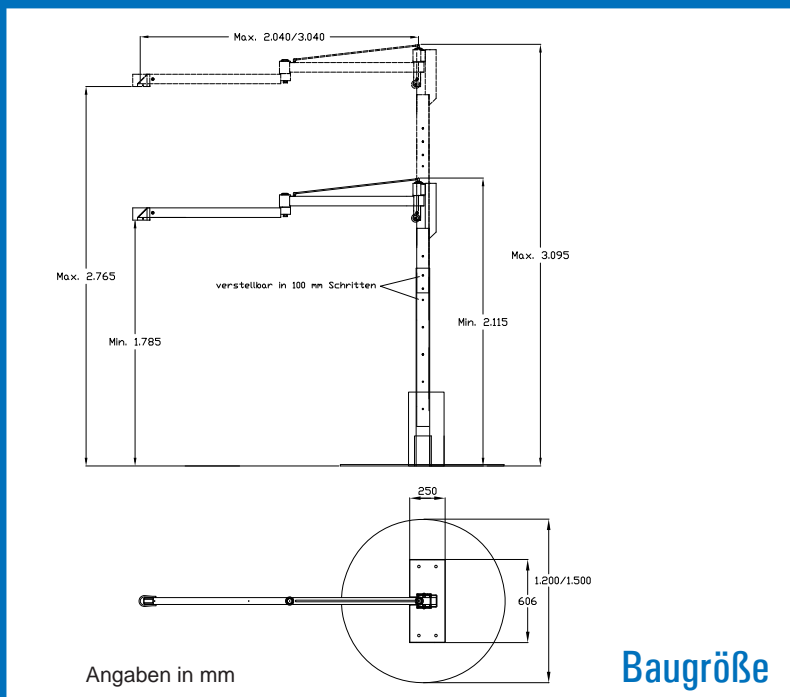

Technische Informationen und Optionen

- ✓ Teleskopsäule von 1.785 mm bis 2.765 mm
- ✓ Bauhöhe von 2.115 mm bis 3.095 mm
- ✓ Ausleger mit Gelenkarm
- ✓ Bei einem Ausleger mit einer Länge von 2.000 mm beträgt die Nutzlast 50 – 80 kg, bei einer Länge von 3.000 mm 35 – 50 kg.
- ✓ Eigengewicht ca. 380/480 kg (zzgl. Greifer-/Vakuumgreifereinheit)
- ✓ Geräuschpegel 64 db (A)/62 db (B) bei Verwendung von Vakuumgreifwerkzeugen
- ✓ Luftfilter und Druckluftregulator optional erhältlich
- ✓ stufenlose Geschwindigkeitswahl für Hebe-/Senkgeschwindigkeit „Piezo-Switch“ optional erhältlich
- ✓ montiert auf einem runden Sockel mit einem Adapter für Gabelstapler/Gabelhubwagen