



BalanceLift

Anstrengungsfreies Hantieren
von Lasten in ganz natürlichen
Bewegungsabläufen



25
kg

50
kg

75
kg

100
kg

150
kg

Small Goods Handling Specialists

BalanceLift bietet Ihnen einzigartige Vorteile:

- ✓ Patentierte ALH-Technik (Anstrengungsfreie Lasten-Hantierung)
- ✓ Schwebende Güterhantierung
- ✓ Hantieren in natürlichen Bewegungsabläufen
- ✓ Leichte, stufenlose und präzise Manövrierbarkeit
- ✓ Tastenlose Ausübung der Hebe- und Senkbewegung mittels der Balance-Funktion (modellabhängig)
- ✓ Geräuschloses Heben und Bewegen
- ✓ Hubwege bis 3 m
- ✓ Individuelle Anfertigung von vakuumtechnischen und mechanischen Lastenaufnahmevorrichtungen
- ✓ Flexible Montagemöglichkeiten an Traversensystemen, Säulen- oder Wandschwenkkränen und an den mobilen BalanceStand oder BalancePort
- ✓ Druckluftbetrieb bei 6 bar
- ✓ Extrem geringer, nutzungsorientierter Druckluftverbrauch, da nur bei Aktivität Druckluft verbraucht wird
- ✓ Gesundheitsschonendes, wirtschaftliches Arbeiten
- ✓ Nutzlasten bis 150 kg



Karton-, Kistengreifer



Plattenhantierung



Montagetechnik
(z.B. Windschutzscheiben)



Rollenhantierung
(kippen/drehen)



Kabeltrommelhantierung
(kippen/drehen)



Mechanischer Sackgreifer

Anwendungsorientierte, individuelle Hantierungs-lösungen

Die große Auswahl an vakuumtechnischen und mechanischen Lastaufnahmeverrichtungen und Greifwerkzeugen bietet anwendungsorientierte, individuelle Hantierungs-lösungen für unterschiedlichste Güter. Für die Balance-Funktion müssen keine Bedientasten betätigt werden, der Nutzer hat so eine perfekte Kontrolle über den Handhabungsvorgang – und das alles ohne körperliche Anstrengung. Das erhöht die Produktivität und trägt maßgeblich zur Gesunderhaltung der Mitarbeiter bei.

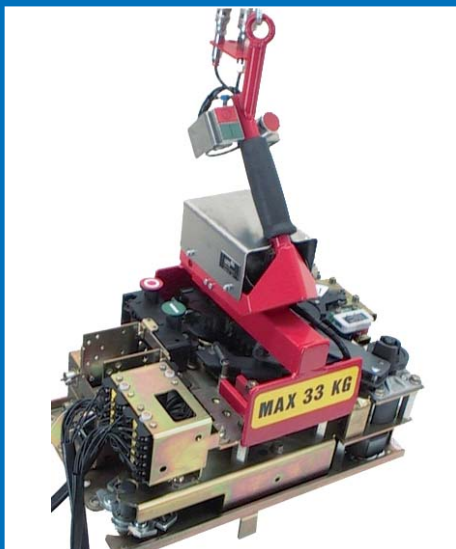

Individualgüterhandlung/-montage



Aggregatmontage



Vollintegrierte Hantierungshilfe



Kisten-, Trayhandlung



Fasshandlung



Tray- und Stapelhandlung



Ergonomisches Bewegen
mit dem BalanceLift trägt zur
Verringerung von Fehlzeiten
und zur Erhöhung der
Produktivität bei.



EXPRESSO Deutschland GmbH
Antonius-Raab-Str. 19 • 34123 Kassel/Germany
Tel.: +49 5 61 - 95 91-0 • Fax: -138
expressoinfo@JLU.de • www.expresso.de

EXPRESSO Transportgeräte GmbH
Perfektastr. 61/3 • 1230 Wien/Austria
Tel.: +43 1/332 41 41-0 • Fax: -71
office@expresso.at

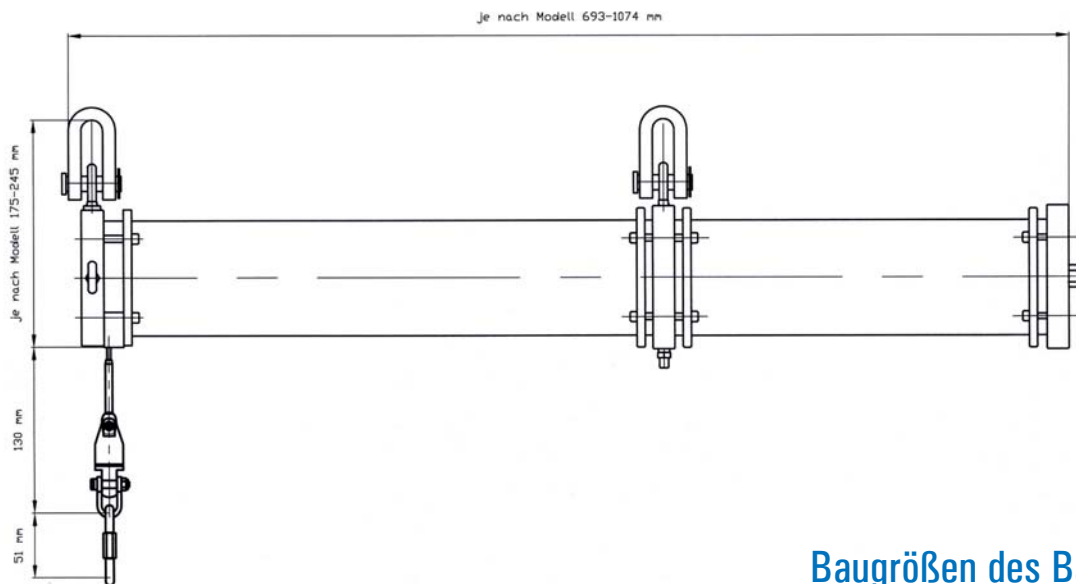

Baugrößen des BalanceLift



BalancePort – modular, ortsveränderbar und speziell für industrielle Anwendungen zugelassen.
Montagebeispiel eines maßgeschneiderten BalancePort-Trägersystems mit integriertem BalanceRail und BalanceLift.